

**MODELO B2B**

**PRESENTACIÓN**

**Debe contar con las siguientes funcionalidades:**

- Funcionamiento en modo Web.
- Diseño adaptable a la Web corporativa.
- Manager de gestión interna.
- Herramienta de catálogo, productos y servicios en venta.
- Gestión de catálogo vía Web.
- Registro de proveedores y clientes.
- Control de cuentas individualizadas.
- Módulo de proveedores.
- Módulo de distribuidores y clientes.



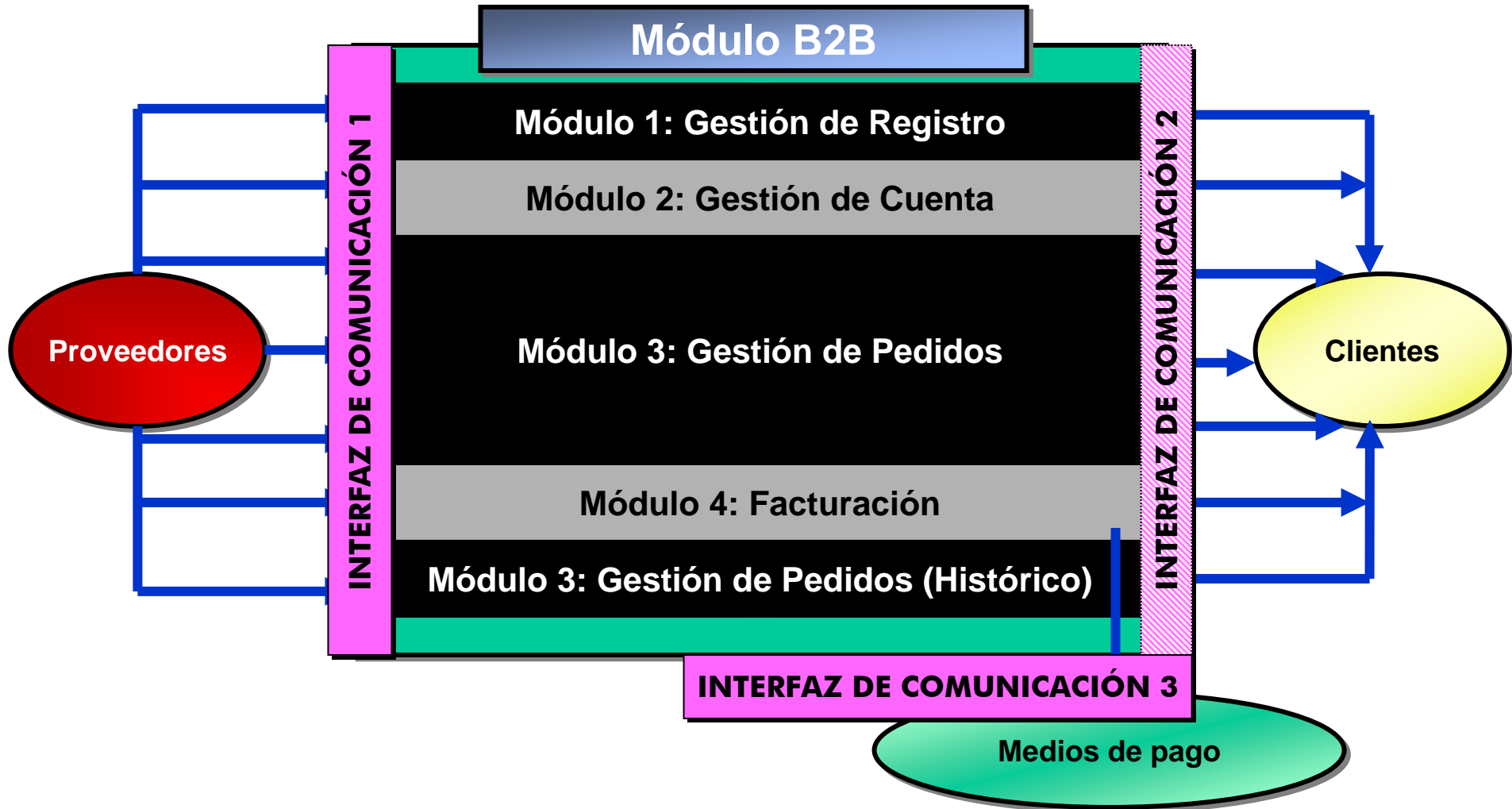

## Resumen de Módulos e Interfaz B2B

**Módulo 1:** Gestión de Registro

**Módulo 2:** Gestión de Cuentas

**Módulo 3:** Gestión de Pedidos

**Módulo 4:** Gestión de Facturación

**Módulo 5:** Publishing

**Módulo 6:** Medios de Pago

**Módulo 7:** Contabilidad

**Módulo 8:** Venta por Teléfono/fax

**Módulo 10:** CRM off-line Empresas

**Módulo 11:** CRM on-line Empresas

**Módulo 12:** Data Mining, Data Wrokhouse, Marketing Intelligence

**Módulo 13:** Entorno de simulación

**Módulo 14:** Gestor de Módulos

Control de Accesos

Seguridad

Gesión de Módulos

Control de flujos

**Interfaz 1:** Proveedor / B2B

**Interfaz 2:** B2B / Cliente

**Interfaz 3:** B2B / Medios de pago

## CASO PRÁCTICO DE DESARROLLO B2C / B2B MIXTO

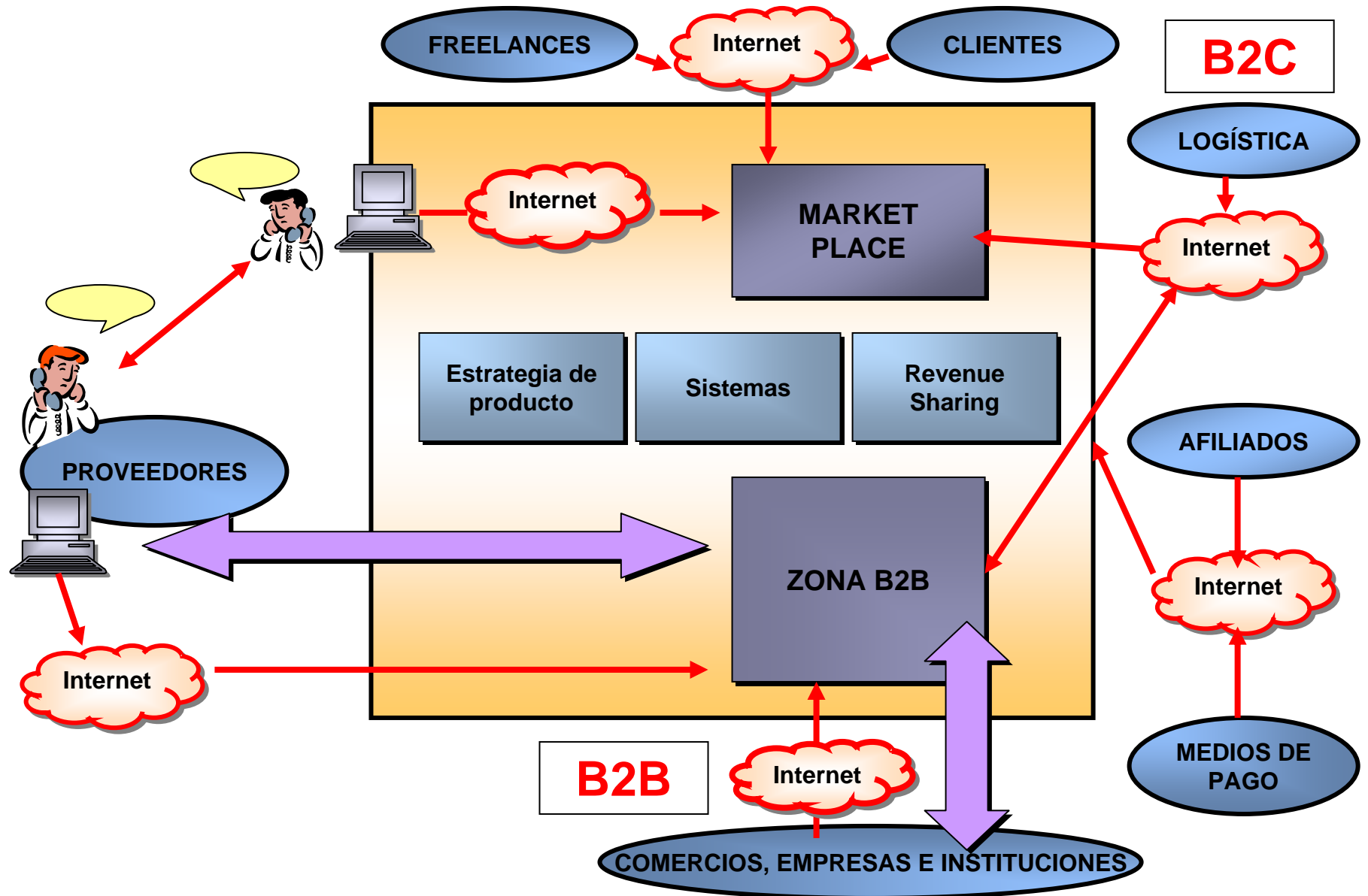

## MODELO Market Place

**PRESENTACIÓN**

**Zona de contratación**

**Condiciones de contratación:**

- Tipo de e-commerce (B2C, b2CMP, B2B)
- Tipo de inserción en el MP
- Alojamiento
- Medios de pago
- Operativa logística
- Atención al cliente
- Promociones y afiliados
- Acuerdos y partners

Contratan servicios

Ponen productos o tiendas completas

**Empresas**

- Empresas tradicionales
- Comercios tradicionales
- Proveedores
- Empresas on-line
- Tiendas on-line no existentes
- Tiendas on-line existentes (con url)

**ATENCIÓN AL CLIENTE**

Propia      Contratada como servicio

**Hosting (servicio)**

**MALL B2C**

Zona de venta para clientes Finales (B2C)  
Todos los servicios y funcionalidades de un centro comercial on-line.

**MALL B2B**

Zona de venta entre Empresas (distribución y Mayor)  
Todos los servicios y funcionalidades de un centro comercial on-line b2b.

**M E D I O S DE PAGO**

**OPERATIVA LOGÍSTICA**

Propia      Contratada como servicio

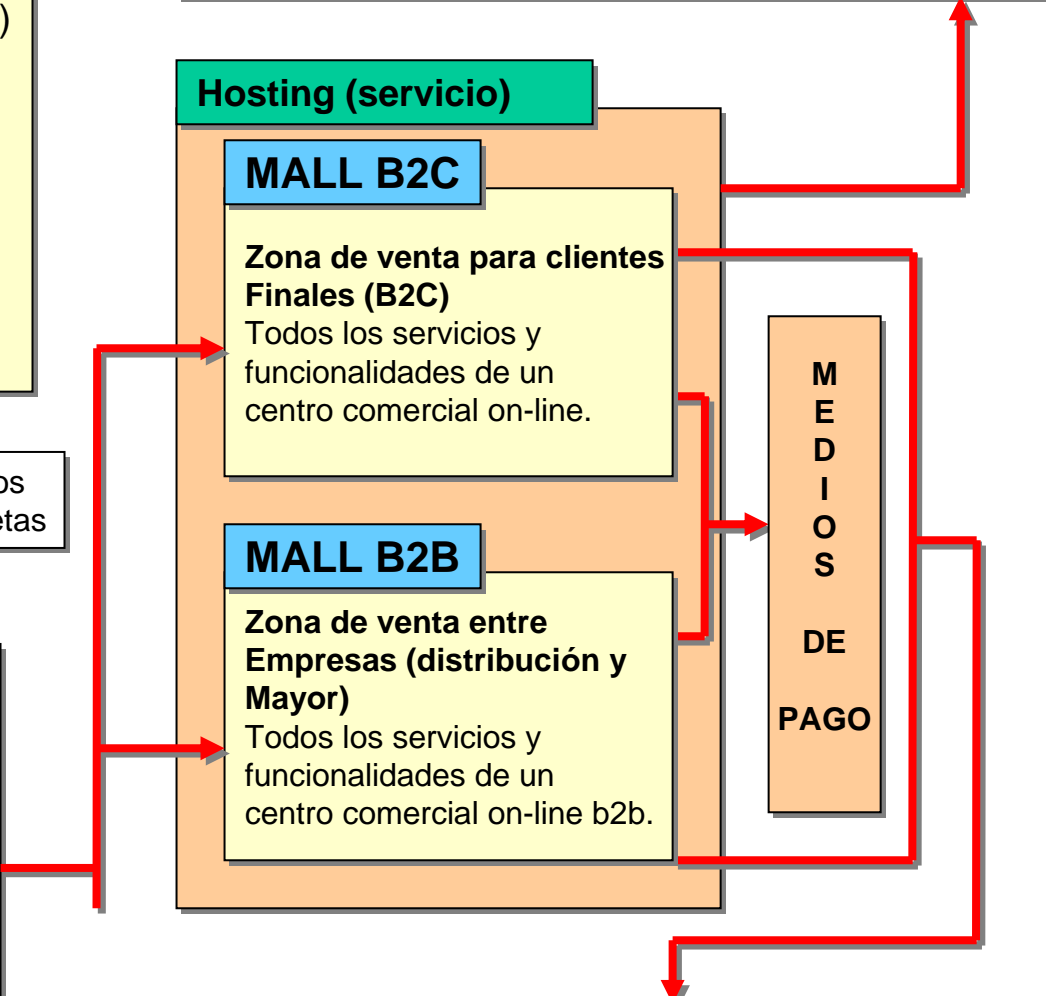

## ZONA DE CONTRATACIÓN I

Condiciones de contratación que quiere y servicios que desea adquirir.

### Tipo de servicio e-commerce que necesita

#### Comercio B2C con tienda propia

crear una tienda nueva  
insertar una url ya existente

#### Comercio B2C por inserción de productos

en la zona de Market Place común.  
En zona de ofertas

#### Comercio B2B

como suministrador  
como comprador  
con servicio propio o en zona común  
en zona de ofertas

#### Subastas

con servicio propio  
en zona común  
en zona de ofertas

### Alojamiento y Hosting

#### Presentar las opciones de alojamiento y Hosting disponibles:

Insertar una tienda nueva (b2c).. X euros. / mes  
Insertar una zona nueva (b2b)... X euros. / mes  
Insertar una zona de subastas.... X euros. / mes  
Enganchar una url ya existe..... Y euros. / mes

### Medios de pago

#### Las páginas de pago son seguras (SSL) con certificado de seguridad xxxxxx

Los medios de pago posibles son xxxx  
La pasarela utilizada en el MP es xxxx  
Las tarjetas utilizables son xxxxxx  
El porcentaje por el contrario reembolso es xxxx  
El porcentaje por tarjeta es xxxxx

### Atención al cliente

El servicio de atención al cliente general reúne los siguientes requisitos (horario, tipos, etc.)  
El coste es de xxxx euros. / mes

### Acuerdos y Partners

Pertenecer al plan de acuerdos generales del MP tiene las siguientes características xxxxx  
El coste por transacción obtenida es x % euros

## ZONA DE CONTRATACIÓN II

Condiciones de contratación que quiere y servicios que desea adquirir.

### Operativa logística

Los operadores logísticos a nivel nacional son XXX, YYY

Los operadores logísticos urgentes son ZZZ

Los operadores logísticos locales Son xxx, yyy, zzz, aaa.

El operador xxx da servicios xxx

Los costes de recepción son aaa euros

Los costes de ubicación son bbb euros

Los costes de almacenaje son yyy euros

Los costes de picking son zzz euros

Los costes de handling son xxx euros

Los costes de packing son xxx euros

Con papel regalo y tarjeta xx euros +

Los costes de shipping son zzz euros

Los costes de mantenimiento son xxx euros

El operador yyy da servicios yyy

..... etc.

### Otras formas de operativa logística

Operadores logísticos de ticketing.

Los servicios ofrecidos son xxxx.

El coste es xxx euros.

Operador de productos digitales

Los servicios ofrecidos son (mp3, video streaming, e-book, etc.)

El coste de alojamiento es xxx euros / mes / mega

El coste por descarga es xx % euros.

Otros operadores, idem.

### Plan de afiliados

El MP dispone de los siguientes planes de afiliados: xxxxx (e-bonus, programa de afiliados, oro, plata, bronce, etc.)

El coste mensual base es xxx euros + x % euros por transacción / tipo de transacción.

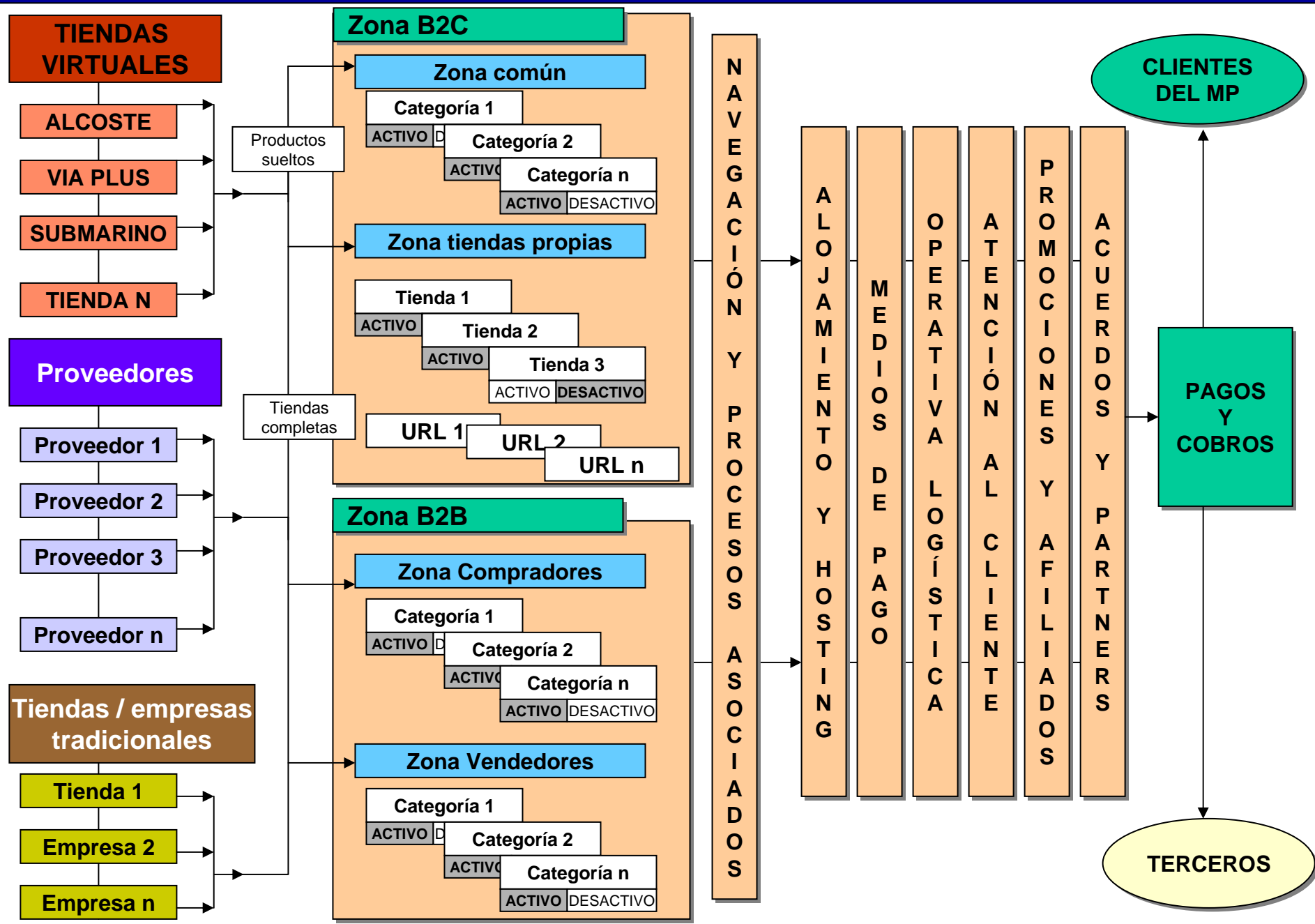

## ZONA WEB DE SERVICIOS GENERALES



MANAGERS DE GESTIÓN		
Gestor B2C	Gestor B2B	G. cobros / pagos
G. de tiendas	G. de categorías	G. de productos
Manager de pasarela	M. de reg. de clientes	G. de informes
G. de afiliados	G. partners	M. de control de accesos
G. de Call-Center	M. de logística /operadores logísticos	

**Presentación realizada por:**

